

Термокомпенсационный соединитель

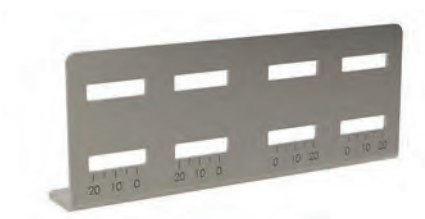

Назначение

- компенсация расширения металла при температурных изменениях.

Характеристики

- толщина – 2 мм;
- исп. 3 – нержавеющая сталь AISI 304;
- исп. 6 – нержавеющая сталь AISI 316L.

Особенности

- поставляется в комплекте с метизами.

Высота, мм	Вес, кг/шт.	Код, исп. 3	Код, исп. 6
30	0,33	IEH030KC	IEH030K
50	0,37	IEH050KC	IEH050K
80	0,57	IEH080KC	IEH080K
100	0,67	IEH100KC	IEH100K
150	0,92	IEH150KC	IEH150K

Держатель лотка листового типа

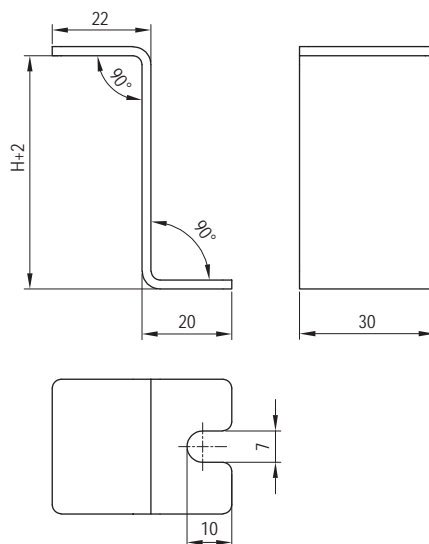

Назначение

- служит для свободного перемещения лотка относительно опоры;
- отсутствие необходимости сверления лотка при креплении к консоли.

Характеристики

- толщина – 2 мм;
- исп. 3 – нержавеющая сталь AISI 304;
- исп. 6 – нержавеющая сталь AISI 316L.

Особенности

- в случае использования необходимо выбирать консоль большей длины.

Высота H, мм	Код, исп. 3	Код, исп. 6
30	ITN030C	ITN030
50	ITN050C	ITN050
80	ITN080C	ITN080
100	ITN100C	ITN100
150	ITN150C	ITN150

Перемычка медная



Назначение

- обеспечение непрерывности электрического контура в местах термокомпенсации;
- присоединение к общей шине заземления.

Характеристики

- исп. 3 – нержавеющая сталь AISI 304;
- исп. 6 – нержавеющая сталь AISI 316L.

Особенности

- поставляется в комплекте с метизами (CM010620INOX316L, CM240800INOX316L, CM100600INOX316L).

Длина, мм	Сечение, мм ²	Код, исп. 6
300	6	SC6L300KINOX316L
	10	SC10L300KINOX316L
500	6	SC6L500KINOX316L
	10	SC10L500KINOX316L