

Технические данные продукта XMLR2D5G0T25

Характеристики



Описание

Семейство продуктов	OsiSense XM
Тип изделия или компонента	Электронные датчики давления
Тип датчика давления	Датчик давления
Способ работы реле давления	Датчик давления
Краткое имя устройства	XMLR
Размер датчика давления	2.5 бар 36 Па 250 кПа
Макс. допустимое повышение давления	12 бар 174 Па 1200 кПа
Давление разрушения	12 бар 174 Па 1200 кПа
Контролируемая жидкость	Пресная вода (0...80 °C) Воздух (-20...80 °C) Масло для гидравлических систем (-20...80 °C) Охлаждающая жидкость (-20...80 °C)
Тип гидравлического соединения	G 1/4 (розетка) в соответствии с DIN 3852-Y
Номинальное напряжение питания [Us]	24 В БСНН пост. тока, пределы напряжения: 17...33 В

Дополнительно

Потребляемый ток	<= 50 мА
Электрическое соединение	4 контакта M12 розетка
Функция аналогового выхода	4...20 мА
Тип выходного сигнала	Аналогов.
Функция аналогового выхода	4...20 мА
Тип шкалы	Фикс. дифференциальный
Материалы, контактирующие с жидкостью	Керамический Флюорокарбон FKM (Viton) Нержавеющая сталь 316L
Материал передней панели	Полиэстер
Материал корпуса	Полиакриламид 316L нержавеющая сталь
Рабочее положение	Любое положение, но выбития могут изменять измерения в случае монтажа сверху вниз
Тип защиты	Защита от перегрузки Защита от перенапряжения Обратная полярность Защита от короткого замыкания
Время отклика на выходе	<= 10 мс для аналоговый выход
Тип дисплея	4 цифры 7 сегментов
Время отклика отображения	Быстрый 50 ms Нормальный 200 ms Медленный 600 ms
Задержка первого вкл.	<= 300 мс
Точность	<= 1 % от диапазона измерения
Ошибка линеаризации	<= 0.5 % от диапазона измерения

В этом документе представлено общее описание и/или технические характеристики соответствующих продуктов. Данный документ не предназначен для другого использования и не должен использоваться для того, чтобы определить пригодность или надежность этих продуктов для определенных пользовательских приложений. Пользователь или интегратор обязан выполнить надлежащий и полный анализ рисков, оценку и испытания продукта с учетом соответствующей области применения. Компания Schneider Electric Industries SAS и любые ее филиалы и дочерние предприятия не несут ответственность за неправильное использование приведенной в этом документе информации.

Гистерезис	$\leq 0.2\%$ of the measuring range
Точность измерения	$\leq 0,6\%$ диапазона измерения
Повторяемость позиционирования	$\leq 0.2\%$ of the measuring range
Дрейф чувствительности	$\pm 0,03\%$ от измеренного диапазона/ $^{\circ}\text{C}$
Дрейф нулевой точки	$\pm 0,1\%$ от измеренного диапазона/ $^{\circ}\text{C}$
Точность отображения	$\leq 1\%$ от диапазона измерения
Механическая износостойкость	≥ 10000000 циклы
Глубина	42 мм
Высота	93 мм
Ширина	41 мм
Масса продукта	0.19 кг
[Uimp] номинальное импульсное напряжение	0.5 кВ пост. ток
Электромагнитная совместимость	Испытание стойкости к с электролитическому разряду - контрольный уровень 8 кВ через воздух; 4 кВ при контакте в соответствии с EN/IEC 61000-4-2 Восприимчивость к электромагнитным полям - контрольный уровень 10 V/m (80...2000МГц) в соответствии с EN/IEC 61000-4-3 Испытание на невосприимчивость к коммутационным помехам/коротким пакетам - контрольный уровень 2 kV в соответствии с EN/IEC 61000-4-4 Испытание невосприимчивости к импульсным помехам - контрольный уровень 1 кВ в соответствии с EN/IEC 61000-4-5 Стойкость к наведенным радиочастотным помехам - контрольный уровень 10 V (0,15...80 МГц) в соответствии с EN/IEC 61000-4-6

Эксплуатационные характеристики

с маркировкой	CE
сертификация	CULus EAC
стандарты	UL 61010-1 EN/МЭК 61326-2-3
рабочая температура	-20...80 $^{\circ}\text{C}$
температура окружающего воздуха при хранении	-40...80 $^{\circ}\text{C}$
степень защиты IP	IP65 в соответствии с EN/IEC 60529 IP67 в соответствии с EN/IEC 60529
виброустойчивость	20 gn ($f = 10...2000$ Гц) в соответствии с EN/IEC 60068-2-6
ударопрочность	50 gn в соответствии с EN/IEC 60068-2-27

Экологичность предложения

Статус предложения	Продукт не входит в категорию Green Premium
Директива RoHS	Соответствует - с 1351 - Декларация о соответствии Schneider Electric
Регламент REACH	Продукт не содержит превышающее норму количество особо опасных веществ

Dimensions

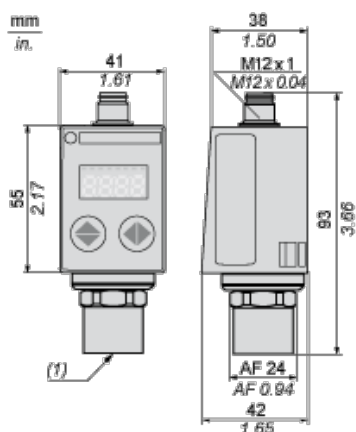

(1) Fluid entry: G 1/4 A female

Connections and Schema

Connector Wiring

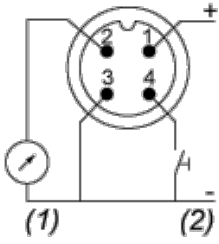

- (1) I Out or V Out
- (2) Test Input

Analogue Output Description

Analogue Output Signal

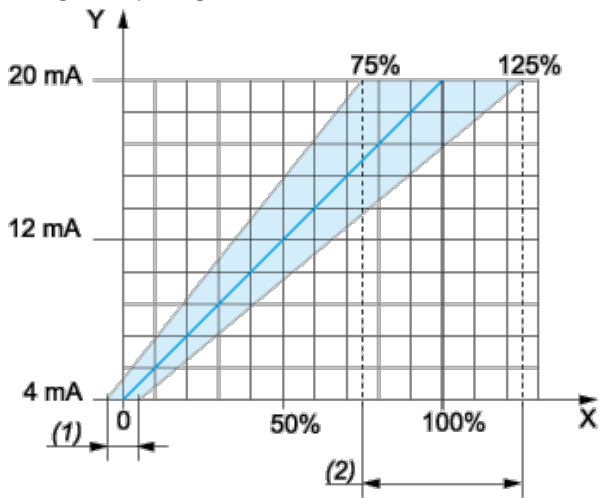

X : Pressure

Y : Analogue output signal

- (1) An offset of +/-5% of nominal pressure can be compensated (with **Cof** Configuration menu. **Cof**: Offset Compensation)
- (2) The analogue curve can be adjusted from -25% to +25% of nominal pressure (with **AEP** Configuration menu. **AEP**: analogue end point).