

Рисунок 1

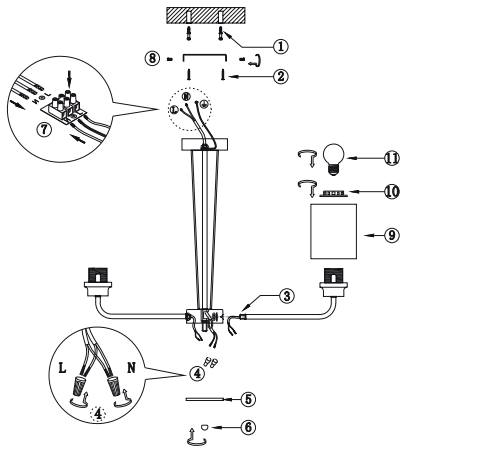

6. Транспортировка и хранение

Транспортировка и хранение светильника должны производиться в упаковке с соблюдением мер предосторожности от механических повреждений и воздействия атмосферных осадков.

7. Утилизация

Изделие необходимо утилизировать согласно требованиям законодательства территории реализации.

8. Гарантийные обязательства

Гарантийный срок эксплуатации светильника составляет 12 месяцев со дня продажи, при условии соблюдения условий эксплуатации, изложенных в данном руководстве. Возврат/обмен светильника осуществляется у розничного продавца, реализовавшего товар потребителю, в сроки и по основаниям, установленным законодательством о защите прав потребителей.

Возврат/обмен светильника осуществляется без механических повреждений и при полной комплектации.

9. Возможные неисправности и способы их устранения

Внимание! Все работы связанные с устранением возможных неисправностей светильника должны осуществляться при отключенном питании сети!

Table with 2 columns: Symptom (e.g., 'Светильник не работает', 'Не работает часть лампы') and Solution (e.g., 'проверить наличие сетевого напряжения', 'убедитесь, что установленные лампы соответствуют требуемому напряжению').

Если эти способы Вам не помогли, для устранения неисправности обратитесь за помощью к квалифицированным специалистам.

10. Сведения об изделии

Table with 2 columns: Field (e.g., 'Наименование изделия', 'Тип изделия', 'Модель изделия') and Value (e.g., 'Светильник бытового', 'лепочный', '2052-305 Gratia классика').

Сурет 1

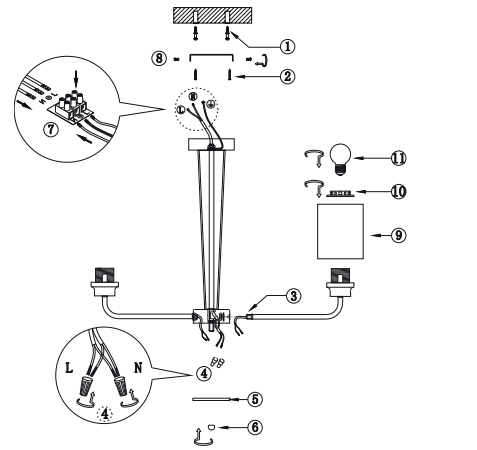

6. Тасымалдау және сақтау

Шамды тасымалдау және сақтау механикалық зақымданудан және атмосфералық жауын-шашынның әсерінен қорғаныс шараларын сақтай отырып, қаптамда жүзеге асырылуы керек.

7. Қайта өңдеу

Өнім сату аумағының заңды талаптарына сәйкес жойылуы керек.

8. Кепілдік міндеттемелері

Шамның кепілдік мерзімі осы нұсқаулықта көрсетілген пайдалану шарттарын ескере отырып, сатылған күннен бастап 12 айды құрайды. Шамды қайтару / айырбастау өнімді тұтынушыға сатқан сәтүшыда тұтынушылар құқығын қорғау туралы заңнамада белгіленген мерзімде және негіздерде жүзеге асырылады.

Шамды қайтару / ауыстыру механикалық зақымдалусыз және толық жиынтығымен жүзеге асырылады.

9. Ықтимал ақаулар және оларды жою тәсілдері

Назар аударыңыз! Шамның ықтимал ақауларын жоюға қатысты барлық жұмыстар электр желісі ажыратылған жағдайда жүргізілуі керек!

Егер бұл әдістер сізге көмектеспесе, ақаулықтарды жою үшін білікті мамандарға хабарласыңыз.

10. Өнім туралы мәліметтер

Table with 2 columns: Field (e.g., 'Өнімнің атауы', 'Элемент түрі', 'Өнім моделі') and Value (e.g., 'Үй шамы', 'тәбе', '2052-305 Gratia классика').



Աղաң 1

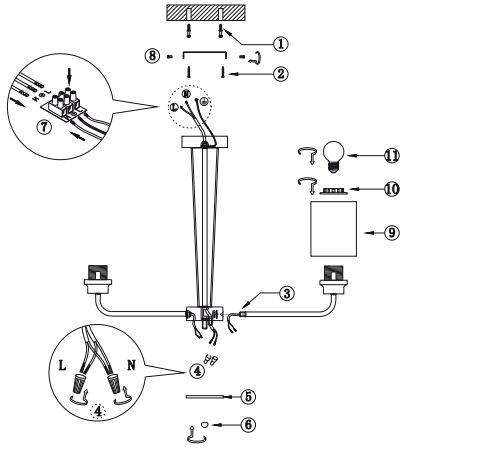

6. Փոխադրում և պահեստավորում

Լուսատուի տեղափոխումը և պահպանումը պետք է իրականացվի փաթեթավորման մեջ՝ համաձայն սեփականի վանակներից և մեթոդական տեղումների ազդեցությունից պաշտպանության միջոցների

7. Վերամշակում

Ավարտված պետք է հեռացվի վաճառքի տարածքի իրավասու պահանջներին համապատասխան.

8. Երաշխիքային պարտավորություններ

Լուսատուի երաշխիքային ժամկետը վաճառքի օրվանից 12 ամիս է՝ սույն ձեռնարկում նշված գործառնական պայմանների պահպանմամբ. Լամպի վերադարձը / փոխանակումն իրականացվում է մատչելի վայրերում, որը ապրդուսրը վաճառքի է սպասողին, պատուրի պաշտպանության մասին օրենսդրության սահմանված ժամկետներում և ինքնթրվով. Լուսատուի վերադարձը / փոխանակումն իրականացվում է առանց սեփականի վանակների և ամրոցական հավաքածուով.

9. Հնարավոր անսպորտությունները և դրանք վերացման ուղիները

Ուշադրություն! Լուսատուի հնարավոր անսպորտությունների վերացման հետ կապված ընդունված արձագանքները պետք է իրականացվեն ներքինում և բնակարանային ցանցով:

Եթե այս մեթոդները ձեզ չեն օգնել, խնդրի լուծման համար կապվեք որակավ մասնագետների հետ.

10. Ավարանքի մանրամասները

Table with 2 columns: Field (e.g., 'Ավարտման ամս:ս', 'Լրված տեսակը') and Value (e.g., 'Կեցողության ցանկ', 'լուսատու', '2052-305 Gratia классика').

1-Сурет

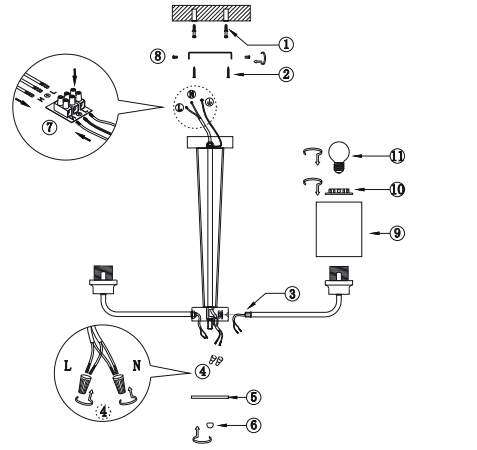

6. Ташуу жана сактоо

Шамдарды ташуу жана сактоо механикалык бузулудан жана атмосфералык жаан-чачындын таасиринен сактоо чараларын сактоо менен тангактоодо жүргүзүлүшү керек.

7. Қайта өңдеу

Продукция сатылып жаткан аймактын мыйзамдуу талаптарына ылайык жок кылынышы керек.

8. Кепилдик милдеттенмелери

Шамды кепилдик мөөнөттү ушул колдонмодо көрсөтүлгөн иштөө шарттарын эске алуу менен сатылган күндөн тартып 12 айды түзет. Чырақты кайтарып берүү / алмаштыруу керектөөчүге продукцияны саткан чекене сатуда, керектөөчүлөрдүн укугун қоргоо жөнүндө мыйзамдарда белгіленген мөөнөттө жана негіздерде жүргүзүлөт. Шамды қайтару / алмаштыруу механикалык бузулбастан жана толық комплект менен жүргүзүлөт.

9. Мүмкүн болгон кемчиликтер жана аларды жоюу жолдору

Көңүл буруңыз! Жарык берүүчүлүгүн мүмкүн болгон бузуқтарын четтегүүге байланыштуу бардык жұмыстар электр тармағы өчүрүлүп аткарылышы керек!

Эгерде бұл ыкмалар сізге жардам бербесе, көйгөйдү чечүү үчүн квалификациялуу адистерге кайрылыңыз.

10. Продукциянын чоо-жайы

Table with 2 columns: Field (e.g., 'Продукт аты', 'Нарсини түрү', 'Продукциянын модели') and Value (e.g., 'Үй лампасы', 'шыл', '2052-305 Gratia классика').



Table with 2 columns: Symptom (e.g., 'Լամպը չի աշխատում', 'Լամպերի մասերը աշխատում են') and Solution (e.g., 'տեսուե՞ք ցանցի լարումը 220 Վ է', 'համոզվե՞ք, որ ստեղծարանը լամպերը ճիշտ լարման և ճիշտ օրգանքն է').

Table with 2 columns: Symptom (e.g., 'Чырақ иштөбөйт', 'Чырактардын бир бөлүгү иштөбөйт') and Solution (e.g., 'тармактын чыңалуусу 220В экендигин текшерүү', 'орнотулган лампалардын чыңалуусу жана кубаттуулугу туура экендигин текшерип алыңыз').