

Лестничный лоток серии НЛО, борт 80



3 000 / 6 000 мм



80 мм



122-375 см²



до 210 кг/м

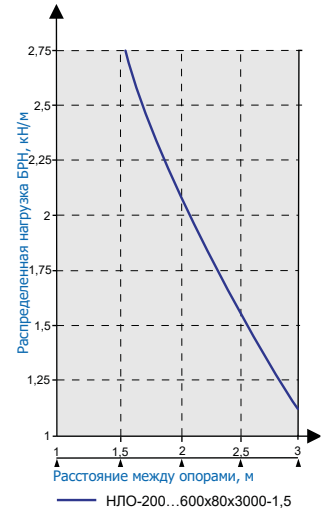
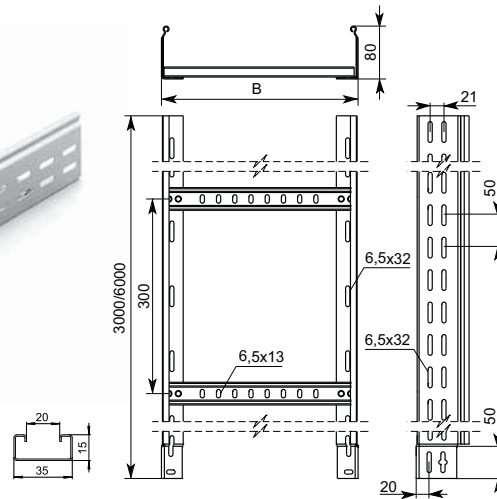
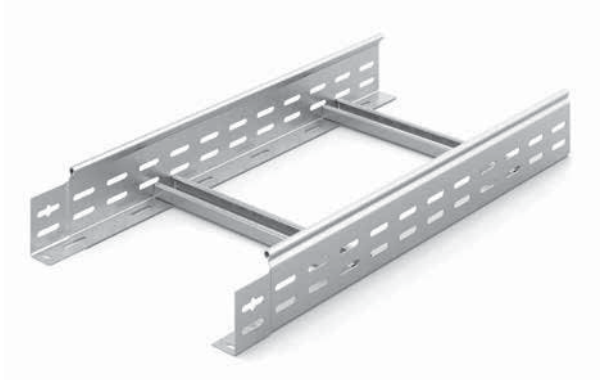

Артикул в исп. СЦ	Код СЦ	Код ГЦ	Код О	Ширина лотка (В), мм	Толщина борта, мм	Толщина перекладки, мм	Полезное сечение, см ²	Нагрузка БРН (Q _{max}) (кг/м), при расстоянии между опорами		Масса, кг/м
								2 м	3 м	
НЛО-200x80x3000-1,5-СЦ	013281	313281	213281	200	1,5	0,9	122	210	115	2,99
НЛО-300x80x3000-1,5-СЦ	013381	313381	213381	300	1,5	0,9	185	210	115	3,17
НЛО-400x80x3000-1,5-СЦ	013481	313481	213481	400	1,5	0,9	249	210	115	3,36
НЛО-500x80x3000-1,5-СЦ	013581	313581	213581	500	1,5	0,9	312	210	115	3,54
НЛО-600x80x3000-1,5-СЦ	013681	313681	213681	600	1,5	0,9	375	210	115	3,72

Артикул в исп. СЦ	Код СЦ	Код ГЦ	Код О	Ширина лотка (В), мм	Толщина борта, мм	Толщина перекладки, мм	Полезное сечение, см ²	Нагрузка БРН (Q _{max}) (кг/м), при расстоянии между опорами		Масса, кг/м
								2 м	3 м	
НЛО-200x80x6000-1,5-СЦ	083286	383286	283286	200	1,5	0,9	122	210	115	3,00
НЛО-300x80x6000-1,5-СЦ	083386	383386	283386	300	1,5	0,9	185	210	115	3,18
НЛО-400x80x6000-1,5-СЦ	083486	383486	283486	400	1,5	0,9	249	210	115	3,36
НЛО-500x80x6000-1,5-СЦ	083586	383586	283586	500	1,5	0,9	312	210	115	3,55
НЛО-600x80x6000-1,5-СЦ	083686	383686	283686	600	1,5	0,9	375	210	115	3,73