



# MASTER LEDspot LV

## Эксплуатационные и электрические характеристики

Входная частота	50-60 Hz
Power (Rated) (Nom)	8 W
Ток лампы (ном.)	900 mA
Эквивалент мощности	50 W
Время включения (ном.)	0.5 s
Время прогрева до 60 % света (ном.)	instant full light
Коэффициент мощности (ном.)	0.7
Напряжение (ном.)	12 V

## Температура

Температура корпуса максимальная (ном.)	105 °C
---	--------

## Системы управления и регулировка яркости света

Возможность изменения яркости света	Yes
-------------------------------------	-----

## Соответствие требованиям и область применения

Подходит для акцентного освещения	Yes
-----------------------------------	-----

Метка энергоэффективности (EEL)	A+
Энергопотребление кВт-час/1000 ч	9 kWh

## Данные об изделии

Полный код продукта	871869651538900
Название продукта для заказа	MAS LEDspotLV D 8.0-50W 830 MR16
	36D
EAN/UPC — продукт	8718696515389
Код заказа	51538900
Нумератор — количество на упаковку	1
Нумератор — упаковок на внешний короб	10
Материал № (12NC)	929001150202
Вес нетто (шт.)	0.045 kg

## Чертеж размеров

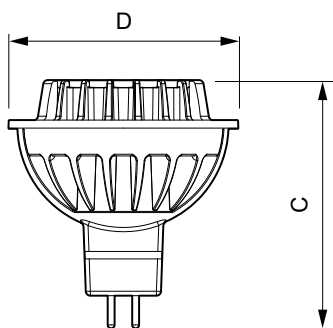

LED D 8-50W 830 MR16 36D

Product	D	C
MAS LEDspotLV D 8.0-50W 830 MR16 36D	51 mm	55 mm

